

第1回大阪府社会人バスケットボール 選手権大会・後期リーグ戦等 大会日程

大阪府社会人バスケットボール連盟

第1版 2018年10月11日

第2版 2018年10月12日

第3版 2018年10月13日

選手権大会 1次予選 男子

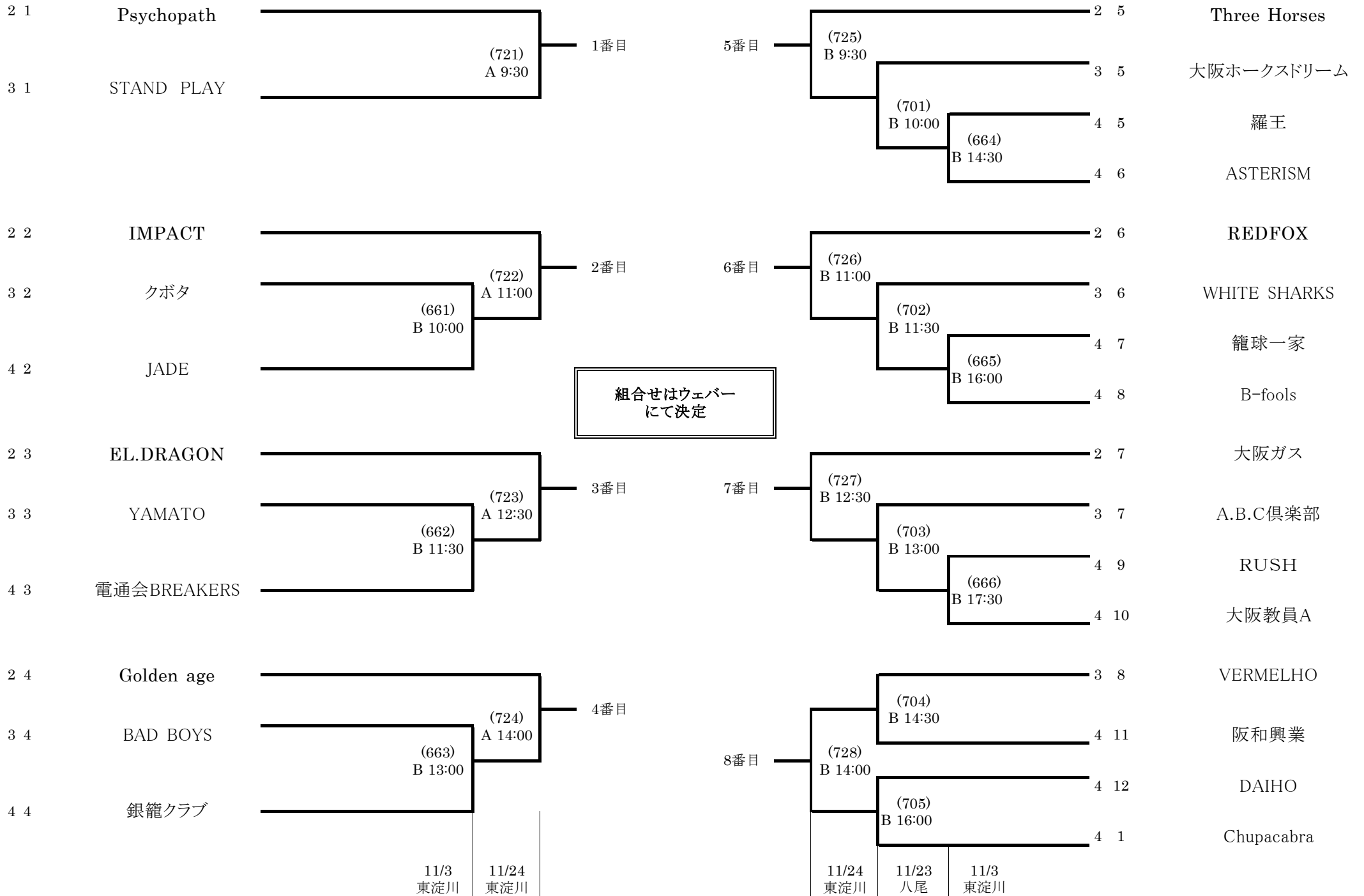

組合せはウェバーにて決定

選手権大会 1次予選 女子

1	バリヤーズ iVrogne	(755) A 16:00	3番目
2	Lady'sTB JUNOS	(761) B 16:00	4番目
3	FREEMAN FULL	(756) A 17:30	5番目
4	PORKY'S 大阪T&E	(762) B 17:30	6番目

選手権大会

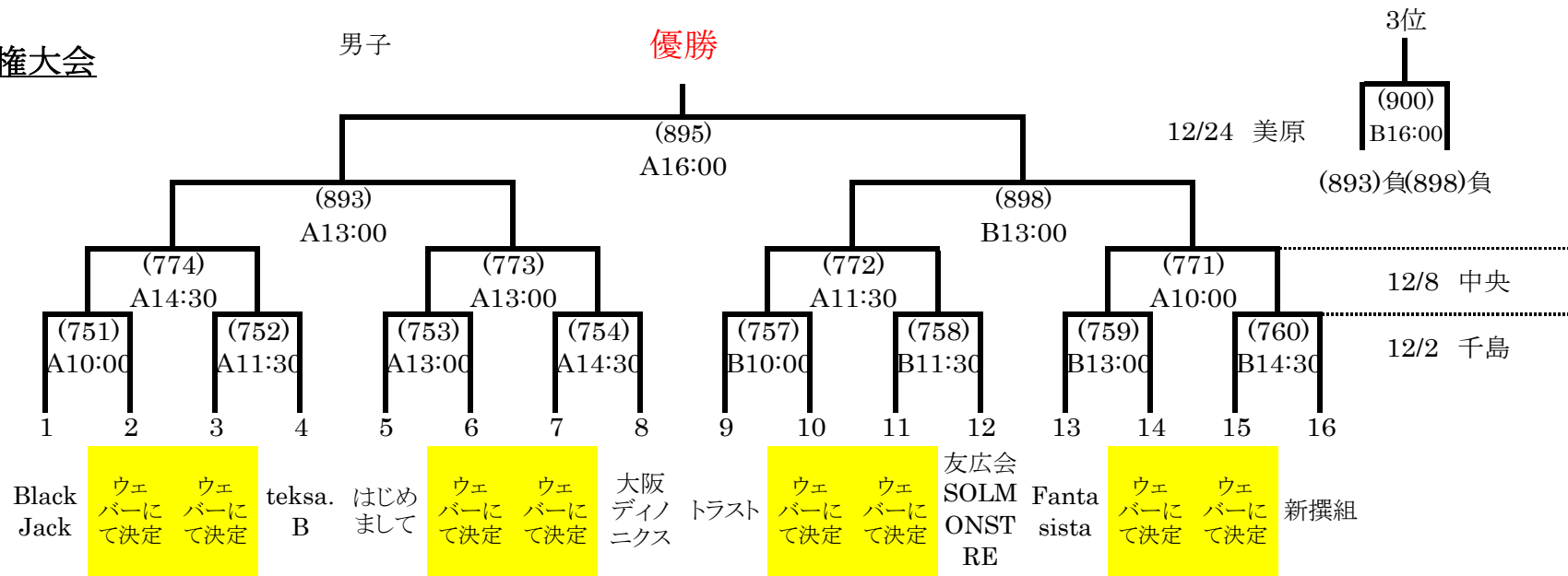

5-8順位決定トーナメント

9-16順位決定トーナメント

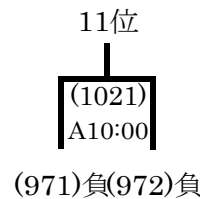
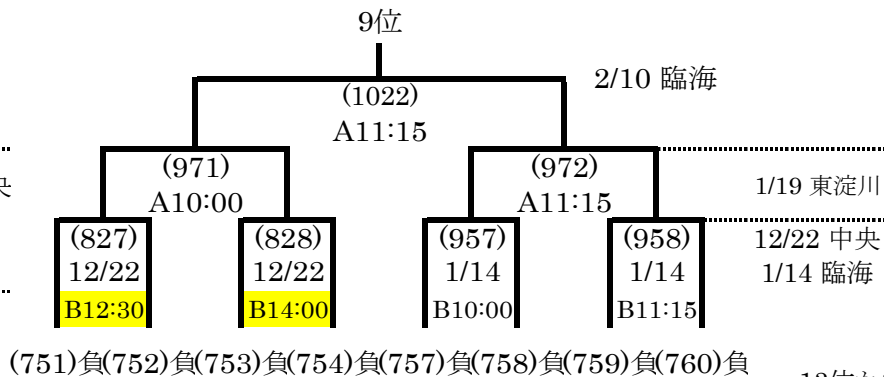
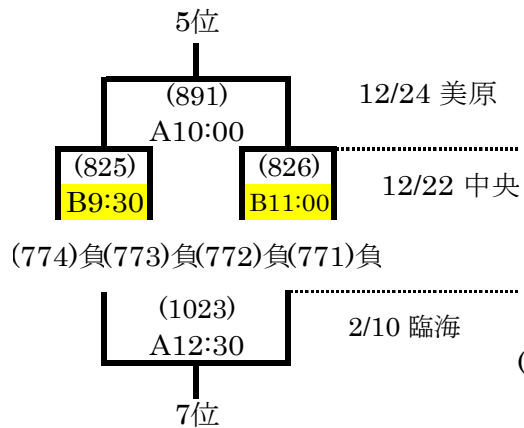

13位から16位は
対戦相手の順位
と連動する

- 5位 近畿大会出場
- 6位 1部
- 7位 1部
- 8位 1部決定戦
- 9位 1部決定戦
- 10位 2部
- 11~16位 2部決定戦

選手権大会

女子

優勝

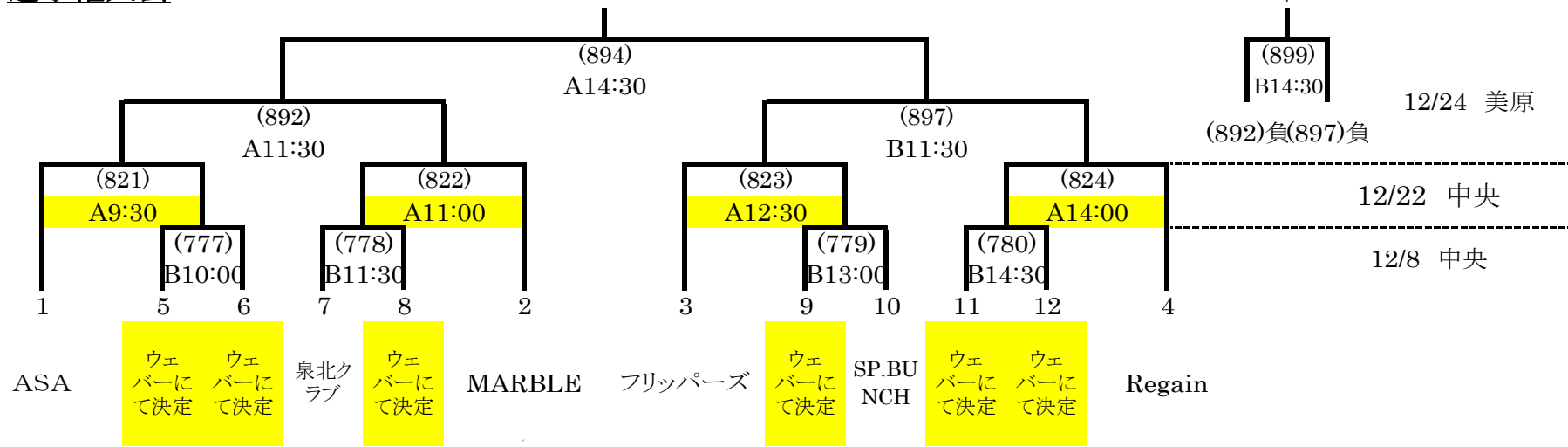

5-8順位決定トーナメント

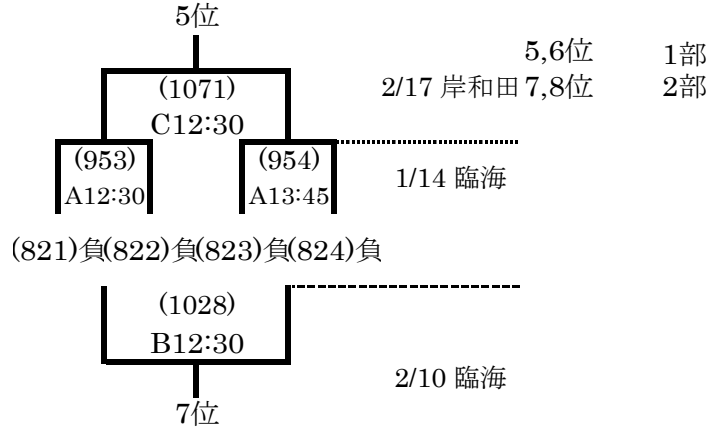

9-12順位決定トーナメント

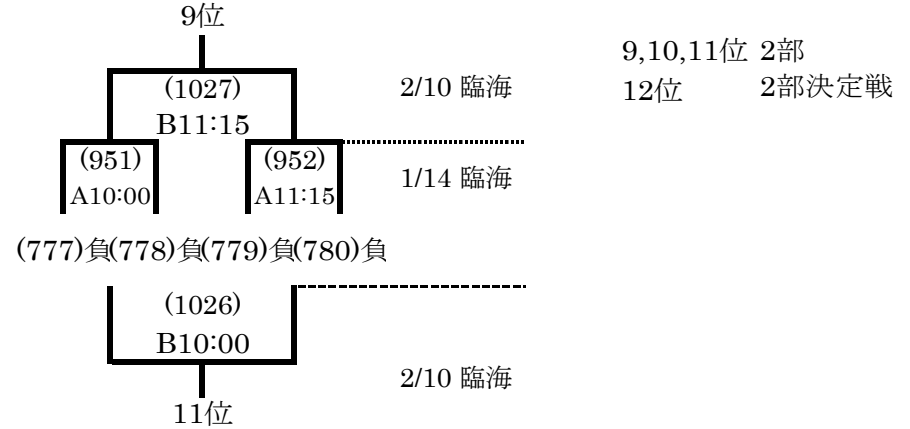

男子 トライアル(選手権1次敗退)

	1	2	3	4
A	選手権1次(721)負	選手権1次(663)負	選手権1次(662)負	選手権1次(705)負
B	選手権1次(722)負	選手権1次(701)負	選手権1次(661)負	/
C	選手権1次(723)負	選手権1次(702)負	選手権1次(664)負	
D	選手権1次(724)負	選手権1次(703)負	選手権1次(665)負	
E	選手権1次(725)負	選手権1次(728)負	選手権1次(666)負	
F	選手権1次(726)負	選手権1次(727)負	選手権1次(704)負	

ブロック1位 2部決定戦
 ブロック2位 3部A
 ブロック3位 3部B
 ブロック4位 4部

男子 チャレンジ I (3部ブロック敗退)

	1	2	3	4
あ	Revengers	Nice OTS	岩谷産業	strong bonds
い	Rukiies	ORIGINAL W.L.S	scudetto	美津濃株式会社
う	TYT	関西電力	蒲公英	ENDLICHERI
え	SPARROWS	ジェニューイン	ファストウィングス	J R 西日本
お	A r e s	大阪府庁	RAID	SLY FOX
か	PORKY'S	That's PIZZA	大阪市消防局	大阪市役所
き	O'S A N S	UNIVERSAL LANGUAGE	CHA ONE	大阪山田クラブ
く	EVESSA COLLEGE	NewHighs	法曹バスケットボール	三起電気

ブロック1位 3部A
 ブロック2位 3部B
 ブロック3位 3部B決定戦
 ブロック4位 4部

男子 チャレンジⅡ (4部ブロック敗退)

	1	2	3	4	5
さ	L I B	D-KIDS	CHEMISTRY	損保ジャパン日本興亜	ディノニクス(o50)
し	Restive	SHIELD	ONEWAY	東京海上日動火災保険	KRD
す	ARROW PIGS	HORNET	住友化学	オーグス総研	ディノニクス(o40)
せ	同奏会	HOT BALLER'S	ZEN法律事務所	パナソニック本社技術部門	オラクル
そ	SAMURAI	日本ペイント	Rocket's	O n o f f	蝶理
た	日本生命	大日本住友製薬	SaladBall	MARBLE	\
ち	B F S	ろんぐ団大阪	Paradox	JR東海 関西支社	
つ	Quickmonkey	Green Wolf	高津組	REDIANT	
て	Tigers	バンビーナ	G6	Flying Chicks	
と	猛	FIFTY RIVERS	STAY COOL	TEKKO	
な	UP-BEAT	三井化学	Ultimate.C	萬世電機	
に	BAD DAY	パナソニックES	エイトハープ	O A S I S	

ブロック1位 3部B決定戦

ブロック敗退 4部

※オーバー登録のチームは3部B決定戦には出場資格がないものとする

オーバー登録チームがブロック1位となった場合は次位のチームが出場するものとする

女子 チャレンジ(選手権1次及び3部ブロック敗退)

	1	2	3	4	
P	選手権1次(755)負	選手権1次(761)負	選手権1次(756)負	\	
Q	選手権1次(762)負	TWISTERS	HOT BALLER'S		フェアリーズ
R	UNITE	Cuty's	Rude		rare AIR

ブロック1位 チャレンジカップ出場

ブロック敗退 4部

女子 チャレンジカップ

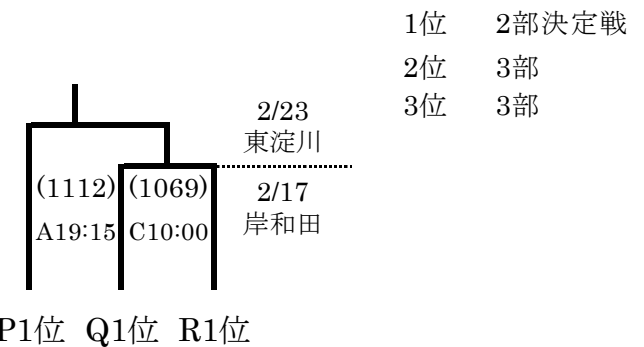

オーバーエイジ 40・50 女子

	1	2	3	4	5
R	ARASHI	はんなあず	亜仁麻留	オーキッド	デイジーダック
S	大黒天	るーちゅ	Happiness	WEED	ZERO'

リーグ戦終了後 順位決定戦を行う
 順位決定についてR5,S5のチームを繰り上げた順位で行う

エンジョイ

	1	2	3
W	FLIPPERS	浜寺PINEGROVE	オリーブ
X	Retires	JOYO CLUB	池田さつきクラブ
Y	Green Wolf	オンマーズ	G.peace
Z	B.B.Cジェイズ	オラクル	マミーズ

リーグ戦終了後 順位決定トーナメントを行う

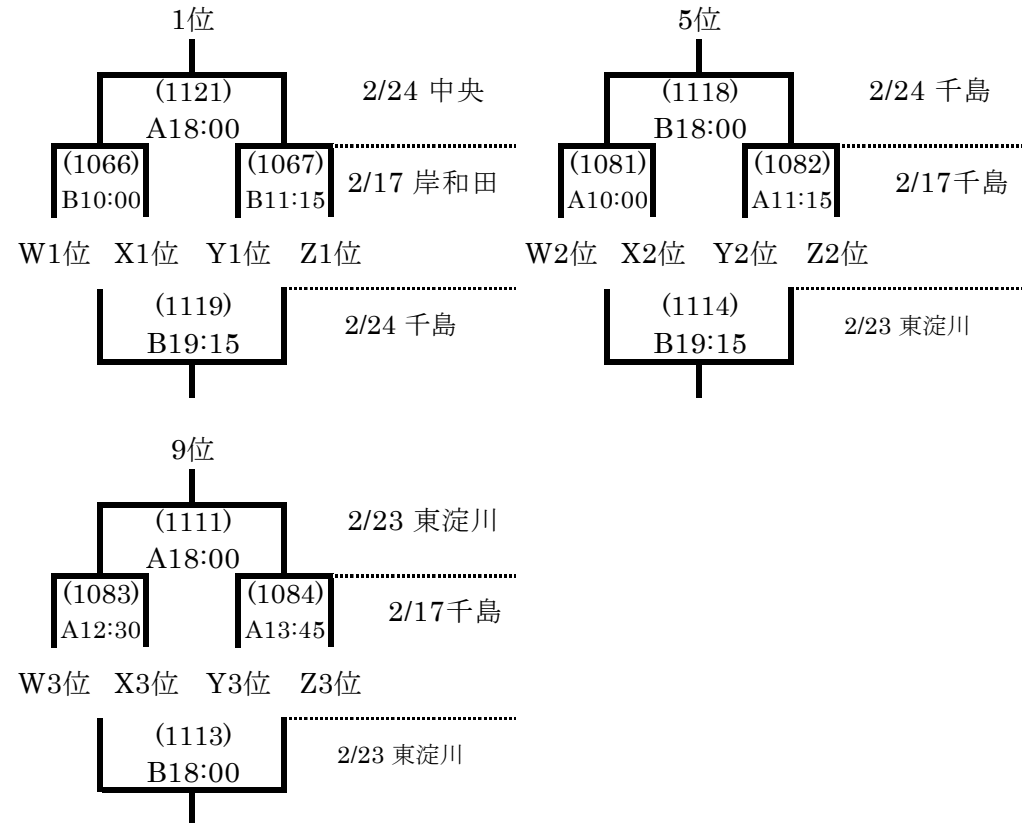

日	会場	コート主任		時間	Aコート		Bコート	
10月13日(土)	千島体育館	チーム	連盟	① 18:00	(601) 男子-チャレンジII て		(603) 男子-チャレンジII と	
		OASIS	小林		3	G6	3	STAY COOL
		萬世電機		4	Flying Chicks	4	TEKKO	
		O・R		② の両チーム		② の両チーム		
		STAY COOL		② 19:15	(602) 男子-チャレンジII な		(604) 男子-チャレンジII に	
		Flying Chicks	3		Ultimate.C	3	エイトハープ	
O・R	4	萬世電機	4	OASIS				
				① の両チーム		① の両チーム		

日	会場	コート主任		時間	Aコート		Bコート	
10月14日(日)	東淀川体育館	チーム	連盟	① 18:00	(676) 男子-チャレンジI あ		(678) 男子-チャレンジI い	
		蒲公英	川戸		3	岩谷産業	3	scudetto
		ファストウイングス		4	strong bonds	4	美津濃株式会社	
		O・R		② の両チーム		② の両チーム		
		美津濃株式会社		② 19:15	(677) 男子-チャレンジI う		(679) 男子-チャレンジI え	
		scudetto	3		蒲公英	3	ファストウイングス	
O・R	4	ENDLICHERI	4	JR西日本				
				① の両チーム		① の両チーム		

日	会場	コート主任		時間	Aコート		Bコート	
10月14日(日)	千島体育館	チーム	連盟	① 18:00	(606) 男子-チャレンジII さ		(608) 男子-チャレンジII し	
		HOT BALLER'S	深井		1	LIB	1	Restive
		HORNET		2	D-KIDS	2	SHIELD	
		O・R		② の両チーム		② の両チーム		
		SHIELD		② 19:15	(607) 男子-チャレンジII す		(609) 男子-チャレンジII せ	
		D-KIDS	1		ARROW PIGS	1	同奏会	
O・R	2	HORNET	2	HOT BALLER'S				
				① の両チーム		① の両チーム		

日	会場	コート主任		時間	Aコート		Bコート	
10月20日(土)	千島体育館	チーム	連盟	① 18:00	(616) 男子-チャレンジII そ		(618) 男子-チャレンジII た	
		ろんぐ団大阪	小林		1	SAMURAI	1	日本生命
		Green Wolf		2	日本ペイント	2	大日本住友製薬	
		O・R		② の両チーム		② の両チーム		
		大日本住友製薬		② 19:15	(617) 男子-チャレンジII ち		(619) 男子-チャレンジII つ	
		日本ペイント	1		BFS	1	Quickmonkey	
O・R	2	ろんぐ団大阪	2	Green Wolf				
				① の両チーム		① の両チーム		

日	会場	コート主任		時間	Aコート		Bコート	
10月14日(日)	丸善インターネットアリーナ	チーム	連盟	① 18:00	(611) 男子-チャレンジII さ		(613) 男子-チャレンジII し	
		パナソニック本社技術部門	渡辺		3	CHEMISTRY	3	ONEWAY
		オービス総研		4	損保ジャパン日本興亜	4	東京海上日動火災保険	
		O・R		② の両チーム		② の両チーム		
		東京海上日動火災保険		② 19:15	(612) 男子-チャレンジII す		(614) 男子-チャレンジII せ	
		損保ジャパン日本興亜	3		住友化学	3	ZEN法律事務所	
O・R	4	オービス総研	4	パナソニック本社技術部門				
				① の両チーム		① の両チーム		

日	会場	コート主任		時間	Aコート		Bコート	
10月21日(日)	千島体育館	チーム	連盟	① 18:00	(621) 男子-チャレンジII そ		(623) 男子-チャレンジII た	
		REDIANT	神波		3	Rocket's	3	SaladBall
		JR東海関西支社		4	On off	4	MARBLE	
		O・R		② の両チーム		② の両チーム		
		MARBLE		② 19:15	(622) 男子-チャレンジII ち		(624) 男子-チャレンジII つ	
		On off	3		Paradox	3	高津組	
O・R	4	JR東海 関西支社	4	REDIANT				
				① の両チーム		① の両チーム		

日	会場	コート主任		時間	Aコート		Bコート	
		チーム	連盟					
10月21日(日)	丸善インテックアリーナ	パナソニックES	川戸	①	(626) 男子-チャレンジII て	(628) 男子-チャレンジII と		
					1	Tigers	1	猛
		2		バンビーナ	2	FIFTY RIVERS		
		O・R		② の両チーム		② の両チーム		
		FIFTY RIVERS		②	(627) 男子-チャレンジII な	(629) 男子-チャレンジII に		
					1	UP-BEAT	1	BAD DAY
2	三井化学	2	パナソニックES					
O・R	① の両チーム		① の両チーム					

日	会場	コート主任		時間	Aコート		Bコート	
		チーム	連盟					
		2019年2月9日						
		千島体育館に移動						
10月27日(土)	丸善インテックアリーナ	オラクル	小林	①	(631) 男子-チャレンジII さ	(633) 男子-チャレンジII し		
					4	損保ジャパン日本興亜	4	東京海上日動火災保険
		5		ディノックス(o50)	5	KRD		
		O・R		② の両チーム		② の両チーム		
		KRD		②	(632) 男子-チャレンジII す	(634) 男子-チャレンジII せ		
					4	オーグス総研	4	パナソニック本社技術部門
5	ディノックス(o40)	5	オラクル					
O・R	① の両チーム		① の両チーム					

日	会場	コート主任		時間	Aコート		Bコート	
		チーム	連盟					
10月28日(日)	丸善インテックアリーナ	ONEWAY	深井	①	(636) 男子-チャレンジII そ	(638) 男子-チャレンジII そ		
					1	SAMURAI	4	On off
		3		Rocket's	5	蝶理		
		O・R		② の両チーム		② の両チーム		
		CHEMISTRY		②	(637) 男子-チャレンジII さ	(639) 男子-チャレンジII し		
					1	LIB	1	Restive
3	CHEMISTRY	3	ONEWAY					
O・R	① の両チーム		① の両チーム					

日	会場	コート主任		時間	Aコート	
		チーム	連盟			
11月3日(祝)	B & G 海洋センター	ARASHI	搬入	①	(641) 女子-オーバーエイジ40・50 T	
					4	オーキッド
		原田	田所	②	5	デイジーダック
					O・R	③ の両チーム
		オーキッド	田所	②	(642) 女子-オーバーエイジ40・50 U	
					4	WEED
		5	ZERO'			
		O・R	① の両チーム			
		WEED	原田	③	(643) 女子-オーバーエイジ40・50 T	
					1	ARASHI
		3	亜仁麻留			
		O・R	② の両チーム			
		オラクル	原田	④	(644) 女子-オーバーエイジ40・50 U	
					1	大黒天
		3	Happiness			
		O・R	⑤ の両チーム			
Happiness	搬出	⑤	(645) エンジョイ Z			
			1	B.B.Cジェイズ		
2	オラクル					
O・R	④ の両チーム					
			⑥			
			O・R			
			⑦			
			O・R			
			⑧			
			O・R			

日	会場	コート主任		時間	Aコート	時間	Bコート
11月3日(祝)	東淀川体育館	チーム	連盟	① 10:00	(651) 地域リーグ 男子 信和建設	① 10:00	(661) 選手権1次 男子 クボタ
		電通会 BREAKERS	搬入 岩崎		日新シール工業		32 42
		JADE	新村	② 11:40	(652) 地域リーグ 男子 troisHOMME HOS	② 11:30	(662) 選手権1次 男子 YAMATO 電通会BREAKERS
		ASTERISM		③ 13:20	(653) 地域リーグ 男子 BUBBLES クレバー	③ 13:00	(663) 選手権1次 男子 BAD BOYS 銀籠クラブ
		銀籠クラブ		④ 15:00	(654) 地域リーグ 男子 アクアテック NTT西日本関西	④ 14:30	(664) 選手権1次 男子 羅王 ASTERISM
		大阪教員A		⑤ 16:40	(655) 地域リーグ 男子 和歌山トライアンズ タツタ電線	⑤ 16:00	(665) 選手権1次 男子 籠球一家 B-fools
		B-fools	小林	⑥ 17:30		⑥ 17:30	(666) 選手権1次 男子 RUSH 大阪教員A
		搬出 深井		O・R		O・R	⑤の両チーム
			小林	⑦ O・R		⑦ O・R	
				⑧ O・R		⑧ O・R	

日	会場	コート主任		時間	Aコート	Bコート
11月4日(日)	丸善インテックアリーナ	チーム	連盟	① 18:00	(671) 男子-チャレンジ I あ Revengers	(673) 男子-チャレンジ I い Rukiies
		ジェニユイン	加藤・小林		Nice OTS	1 2
		ORIGINA L W.L.S	加藤・小林	② 19:15	(672) 男子-チャレンジ I う TY Y 関西電力	(674) 男子-チャレンジ I え SPARROWS ジェニユイン
		Nice OTS		O・R	①の両チーム	O・R

日	会場	コート主任		時間	Aコート	Bコート	
11月18日(日)	丸善インテックアリーナ	チーム	連盟	① 18:00	(681) 男子-チャレンジ I お Ares 大阪府庁	(683) 男子-チャレンジ I か PORKY'S That's PIZZA	
		NewHigs UNIVERSAL LANGUAGE	中村・小林		O・R	②の両チーム	O・R
		That's PIZZA	中村・小林	② 19:15	(682) 男子-チャレンジ I き O' SANS UNIVERSAL LANGUAGE	(684) 男子-チャレンジ I く EVESSA COLLEGE NewHigs	
		大阪府庁		O・R	①の両チーム	O・R	①の両チーム

日	会場	コート主任		時間	Aコート		時間	Bコート	
		チーム	連盟						
11月23日(祝)	八尾市総合体育館	A.B.C倶楽部	搬入	①	(691) 地域リーグ 男子	AwesomeAnswer	①	(701) 選手権1次 男子	35 大阪ホークスドリーム
			岩崎		troisHOMME			10:00	
		大阪ホークスドリーム	小林	O・R		アクアテック	O・R		③ の両チーム
					②	(692) 地域リーグ 男子		日新シール工業	②
		WHITE SHARKS	O・R			AwesomeAnswer	O・R		① の両チーム
				③	(693) 地域リーグ 男子	アクアテック		③	(703) 選手権1次 男子
		Chupacabra	O・R			日新シール工業	O・R		② の両チーム
				④	(694) 地域リーグ 男子	和歌山トライアンズ		④	(704) 選手権1次 男子
		阪和興業	O・R			タツタ電線	O・R		⑤ の両チーム
				⑤	(695) 地域リーグ 男子	タツタ電線		⑤	(705) 選手権1次 男子
		JR東海関西支社	新村	O・R		NTT西日本関西	O・R		④ の両チーム
					⑥	(706) 男子-チャレンジII た		2 大日本住友製薬	⑥
		MARBLE	O・R			和歌山トライアンズ	O・R		⑦ の両チーム
				⑦	(707) 男子-チャレンジII ち	2 ろんぐ団大阪		⑦	4 JR東海 関西支社
		O・R	O・R				O・R		⑥ の両チーム
				⑧				⑧	
搬出									
渡辺	O・R				O・R				

コート主任		時間	Cコート(サブ)	
チーム	連盟			
G6	O・R	①	1	Quickmonkey
		10:00	3	高津組
高津組	O・R		② の両チーム	
		②	(709) 男子-チャレンジII て	1 Tigers
Ultimate.C	O・R		① の両チーム	
		11:15	3	G6
猛	O・R	③	(710) 男子-チャレンジII と	1 猛
		12:30	3	STAY COOL
Flying Chicks	O・R		④ の両チーム	
		④	(711) 男子-チャレンジII な	1 UP-BEAT
REDIANT	O・R		③ の両チーム	
		13:45	3	Ultimate.C
萬世電機	O・R	⑤	(712) 男子-チャレンジII つ	2 Green Wolf
		15:00	4	REDIANT
TEKKO	O・R		⑥ の両チーム	
		⑥	(713) 男子-チャレンジII て	2 バンビーナ
O・R	O・R		⑤ の両チーム	
		16:15	4	Flying Chicks
O・R	O・R	⑦	(714) 男子-チャレンジII と	2 FIFTY RIVERS
		17:30	4	TEKKO
O・R	O・R		⑧ の両チーム	
		⑧	(715) 男子-チャレンジII な	2 三井化学
O・R	O・R		⑦ の両チーム	
		18:45	4	萬世電機
O・R				

日	会場	コート主任		時間	Aコート		Bコート	
11月23日(祝)	東淀川体育館	チーム	連盟	① 18:00	(686) 男子-チャレンジII す	(688) 男子-チャレンジII せ	1	同奏会
		Paradox	川戸		1	ARROW PIGS		
		SaladBall		3	住友化学	3	ZEN法律事務所	
		O・R		② の両チーム		② の両チーム		
		住友化学		② 19:15	(687) 男子-チャレンジII た	(689) 男子-チャレンジII ち	1	BFS
					1	日本生命		
ZEN法律事務所	3	SaladBall		3	Paradox	O・R	① の両チーム	
O・R		① の両チーム		① の両チーム				

日	会場	コート主任		時間	Aコート		Bコート	
12月1日(土)	千島体育館	チーム	連盟	① 18:00	(731) 男子-チャレンジI お	(733) 男子-チャレンジI か	3	大阪市消防局
		三起電気	神波		3	RAID		
		大阪山田クラブ		4	SLY FOX	4	大阪市役所	
		O・R		② の両チーム		② の両チーム		
		大阪市役所		② 19:15	(732) 男子-チャレンジI き	(734) 男子-チャレンジI く	3	法曹バスケットボール
					3	CHA ONE		
SLY FOX	4	大阪山田クラブ		4	三起電気	O・R	① の両チーム	
O・R		① の両チーム		① の両チーム				

日	会場	コート主任		時間	Aコート		Bコート	
11月24日(土)	東淀川体育館	チーム	連盟	① 9:30	(721) 選手権1次 男子	(725) 選手権1次 男子	21	Psychopath
		REDFOX	川戸		25	Three Horses		
		IMPACT		31	STAND PLAY	② の両チーム	② の両チーム	
		O・R		② の両チーム				② の両チーム
		Three Horses		② 11:00	(722) 選手権1次 男子	(726) 選手権1次 男子	22	IMPACT
					26	REDFOX		
		STAND PLAY		(661)勝	(702)勝	O・R	① の両チーム	
		O・R		① の両チーム			① の両チーム	
		Golden age	③ 12:30	(723) 選手権1次 男子	(727) 選手権1次 男子	23	EL.DRAGON	
				27	大阪ガス			(703)勝
		(704)勝	(662)勝	(703)勝	O・R	④ の両チーム		
		O・R		④ の両チーム		④ の両チーム		
大阪ガス	④ 14:00	(724) 選手権1次 男子	(728) 選手権1次 男子	24	Golden age			
		(704)勝	(705)勝					
EL.DRAGON	(663)勝	(705)勝	O・R	③ の両チーム				
O・R		③ の両チーム		③ の両チーム				
⑤								
O・R								

日	会場	コート主任		時間	Aコート		Bコート	
12月2日(日)	追手門学院大学	チーム	連盟	① 10:00	(741) 女子-オーバーエイジ40・50 U	(746) 女子-チャレンジ R	3	Happiness
		JOYO CLUB	原田		1	UNITE		
		浜寺 PINEGROVE		4	WEED	③ の両チーム	③ の両チーム	
		O・R		③ の両チーム				③ の両チーム
		Cuty's		② 11:15	(742) 女子-チャレンジ R	(747) 女子-チャレンジ Q	3	Rude
					3	HOT BALLER'S		
		WEED		rare AIR	フェアリーズ	フェアリーズ	O・R	① の両チーム
		O・R		① の両チーム		① の両チーム		
		rare AIR	③ 12:30	(743) エンジョイ W	(748) エンジョイ X	1	FLIPPERS	
				1	Retires			2
		2	浜寺PINEGROVE	2	JOYO CLUB	O・R	② の両チーム	
		O・R		② の両チーム			② の両チーム	
るーちゅ	④ 13:45	(744) エンジョイ Y	(749) 女子-オーバーエイジ40・50 T	1	Green Wolf			
		3	垂仁麻留			4	オーキッド	
はんなあず	オンマーズ	オーキッド	オーキッド	O・R	⑤ の両チーム			
O・R		⑤ の両チーム			⑤ の両チーム			
オーキッド	⑤ 15:00	(745) 女子-オーバーエイジ40・50 T	(750) 女子-オーバーエイジ40・50 U	1	ARASHI			
		1	大黒天			2	るーちゅ	
オンマーズ	はんなあず	るーちゅ	るーちゅ	O・R	④ の両チーム			
O・R		④ の両チーム			④ の両チーム			

日	会場	コート主任		時間	Aコート		Bコート			
		チーム	連盟		1	2	1	2		
12月9日(日)	千島体育館	同奏会	神波	① 18:00	1	LIB	1	Restive		
		ARROW PIGS			4	損保ジャパン日本興亜	4	東京海上日動火災保険		
		O・R		②の両チーム		②の両チーム				
		LIB		② 19:15	1	ARROW PIGS	1	同奏会		
		Restive			4	オージャス総研	4	パナソニック本社技術部門		
		O・R		①の両チーム		①の両チーム				

日	会場	コート主任		時間	Aコート		Bコート			
		チーム	連盟		1	2	1	2		
12月16日(日)	千島体育館	ZERO'	梅澤	① 18:00	1	ARASHI	2	はんなあず		
		大黒天			4	オーキッド	5	デイズダック		
		O・R		②の両チーム		②の両チーム				
		デイズダック		② 19:15	1	大黒天	2	るいちゆ		
		ARASHI			4	WEED	5	ZERO'		
		O・R		①の両チーム		①の両チーム				

日	会場	コート主任		時間	Aコート		Bコート			
		チーム	連盟		1	2	1	2		
12月22日(土)	東淀川体育館	(726)負	中村・小林	① 10:00	1	選手権1次(721)負	1	選手権1次(722)負		
		(702)負			2	選手権1次(663)負	2	選手権1次(701)負		
		O・R		②の両チーム		③の両チーム				
		(701)負		② 11:15	1	選手権1次(723)負	1	選手権1次(724)負		
		(663)負			2	選手権1次(702)負	2	選手権1次(703)負		
		O・R		①の両チーム		①の両チーム				
		(703)負		③ 12:30	1	選手権1次(725)負	1	選手権1次(726)負		
		(705)負			2	選手権1次(728)負	2	選手権1次(727)負		
		O・R		④の両チーム		②の両チーム				
		(728)負		④ 13:45	3	選手権1次(662)負				
					4	選手権1次(705)負				
		O・R		③の両チーム						
		⑤								
		O・R								
		⑥								
		O・R								
⑦										
O・R										
⑧										
O・R										

日	会場	コート主任		時間	Aコート		Bコート		
12月22日(土)	丸善インテックアリーナ	チーム	連盟	① 9:30	(821) 選手権 女子	(825) 5-8順位決定 男子			
		MARBLE	搬入		1	ASA	(774)負		
		(771)負	渡辺		(777)勝	(773)負			
					O・R	② の両チーム		② の両チーム	
		ASA	梅澤	② 11:00	(822) 選手権 女子	(826) 5-8順位決定 男子			
		(773)負			(778)勝	(772)負			
					2	MARBLE	(771)負		
					O・R	① の両チーム		① の両チーム	
		Regain	新村	③ 12:30	(823) 選手権 女子	(827) 9-16順位決定 男子			
		(754)負			フリッパーズ	(751)負			
					(779)勝	(752)負			
					O・R	④ の両チーム		④ の両チーム	
		フリッパーズ	渡辺	④ 14:00	(824) 選手権 女子	(828) 9-16順位決定 男子			
		(752)負			(780)勝	(753)負			
	4	Regain			(754)負				
			O・R	③ の両チーム		③ の両チーム			
			⑤						
				O・R					

日	会場	コート主任		時間	Aコート		Bコート			
12月23日(日)	臨海スポーツセンター	チーム	連盟	① 10:00	(871) 男子-チャレンジ I あ	(877) 男子-チャレンジ I い				
		蒲公英	搬入		1	Revengers	1	Rukiies		
		SPARRO WS	渡辺		3	岩谷産業	3	scudetto		
					O・R	② の両チーム		② の両チーム		
		Revenger s	渡辺	② 11:15	(872) 男子-チャレンジ I う	(878) 男子-チャレンジ I え				
		Rukiies			1	TY Y	1	SPARROWS		
					3	蒲公英	3	ファストウィングス		
					O・R	① の両チーム		① の両チーム		
		美津濃株式会社	strong bonds	③ 12:30	(873) 男子-チャレンジ I お	(879) 男子-チャレンジ I か				
					1	Ares	1	PORKY'S		
					3	RAID	3	大阪市消防局		
					O・R	④ の両チーム		④ の両チーム		
		大阪市消防局	Ares	④ 13:45	(874) 男子-チャレンジ I あ	(880) 男子-チャレンジ I い				
					2	Nice OTS	2	ORIGINAL W.L.S		
	4	strong bonds			4	美津濃株式会社				
			O・R	③ の両チーム		③ の両チーム				
EVESSA COLLEGE	小林	⑤ 15:00	(875) 男子-チャレンジ I う	(881) 男子-チャレンジ I え						
			2	関西電力	2	ジェニューイン				
			4	ENDLICHERI	4	JR西日本				
			O・R	⑥ の両チーム		⑥ の両チーム				
JR西日本	小林	⑥ 16:15	(876) 男子-チャレンジ I き	(882) 男子-チャレンジ I く						
			1	O' SANS	1	EVESSA COLLEGE				
ENDLICHERI			搬出	3	CHA ONE	3	法曹バスケットボール			
			O・R	⑤ の両チーム		⑤ の両チーム				
			⑦							
				O・R						
			⑧							
				O・R						

日	会場	コート主任		時間	Aコート	時間	Bコート	Cコート		
12月23日(日)	はびきのコロセアム	チーム	連盟	①	(831) 地域リーグ 男子	①	(841) 男子-チャレンジII さ	(849) 男子-チャレンジII し		
		Rude	搬入		BUBBLES		5	ディノクス(o50)	5	KRD
		HOT BALLER'S	岩崎	10:00	和歌山トライアonz	10:00	1	LIB	1	Restive
				O・R	NTT西日本関西	O・R	②	の両チーム	②	の両チーム
		LIB	新村	②	(832) 地域リーグ 男子	②	(842) 男子-チャレンジII す	②	(850) 男子-チャレンジII せ	
		Restive			troisHOMME		5		ディノクス(o40)	5
				11:40	タツタ電線	11:15	1	ARROW PIGS	1	同奏会
				O・R	BUBBLES	O・R	①	の両チーム	①	の両チーム
		TWISTER S	岩崎	③	(833) 地域リーグ 男子	③	(843) 男子-チャレンジII そ	③	(851) 男子-チャレンジII そ	
		CHEMISTRY			NTT西日本関西		5		蝶理	3
				13:20	信和建設	12:30	1	SAMURAI	2	日本ペイント
				O・R	troisHOMME	O・R	④	の両チーム	④	の両チーム
		SAMURAI	岩崎	④	(834) 地域リーグ 男子	④	(844) 男子-チャレンジII さ	④	(852) 男子-チャレンジII し	
		日本ペイント			クレバー		3		CHEMISTRY	3
				15:00	AwesomeAnswer	13:45	2	D-KIDS	2	SHIELD
				O・R	HOS	O・R	③	の両チーム	③	の両チーム
		大阪府役所	岩崎	⑤	(835) 地域リーグ 男子	⑤	(845) 男子-チャレンジII す	⑤	(853) 男子-チャレンジII せ	
		大阪府庁			HOS		3		住友化学	3
				16:40	日新シール工業	15:00	2	HORNET	2	HOT BALLER'S
				O・R	クレバー	O・R	⑥	の両チーム	⑥	の両チーム
		マミーズ	岩崎	⑥		⑥	(846) 男子-チャレンジI お	⑥	(854) 男子-チャレンジI か	
		HOT BALLER'S					2		大阪府庁	2
				16:15		16:15	4	SLY FOX	4	大阪府役所
				O・R		O・R	⑤	の両チーム	⑤	の両チーム
G.peace	深井	⑦		⑦	(847) 男子-チャレンジI き	⑦	(855) エンジョイ W			
池田さつきクラブ					2		UNIVERSAL LANGUAGE	3	オリーブ	
		17:30		17:30	4	大阪山田クラブ	2	浜寺PINEGROVE		
		O・R		O・R	⑧	の両チーム	⑧	の両チーム		
オリーブ	深井	⑧		⑧	(848) 男子-チャレンジI く	⑧	(856) エンジョイ X			
大阪山田クラブ					2		NewHighs	3	池田さつきクラブ	
		18:45		18:45	4	三起電気	2	JOYO CLUB		
		O・R		O・R	⑦	の両チーム	⑦	の両チーム		

コート主任	時間	Dコート(サブ)	
チーム	連盟	①	(857) 女子-チャレンジ P
			1
	10:00	3	選手権1次(756)負
	O・R	③	の両チーム
	②	1	(858) 女子-チャレンジ Q
			3
	11:15	HOT BALLER'S	
	O・R	①	の両チーム
	③	1	(859) 女子-チャレンジ R
			3
	12:30	Rude	
	O・R	②	の両チーム
	④	2	(860) 女子-チャレンジ Q
			4
	13:45	フェアリーズ	
	O・R	⑤	の両チーム
	⑤	2	(861) 女子-チャレンジ R
			4
	15:00	rare AIR	
	O・R	④	の両チーム
	⑥	3	(862) エンジョイ Y
			2
	16:15	オンマーズ	
	O・R	⑦	の両チーム
	⑦	3	(863) エンジョイ Z
			2
	17:30	オラクル	
	O・R	⑥	の両チーム
	⑧		
	O・R		

日	会場	コート主任	時間	Aコート	Bコート	
12月24日(祝)	美原体育館	チーム	連盟		(891) 5位決定戦 男子	
		(773)勝	搬入	①	(825)勝	
			岩崎	10:00	(826)勝	
				O・R	③ の両チーム	
		(826)勝	岩崎	②	(892) 女子 選手権 準決勝	(897) 女子 選手権 準決勝
		(771)勝		11:30	(821)勝	(823)勝
					(822)勝	(824)勝
				O・R	① の両チーム	③ の両チーム
		(822)勝	神波	③	(893) 男子 選手権 準決勝	(898) 男子 選手権 準決勝
		(824)勝		13:00	(774)勝	(772)勝
					(773)勝	(771)勝
				O・R	② の両チーム	② の両チーム
		(898)勝	神波	④	(894) 女子 選手権 決勝	(899) 女子 選手権 3位決定戦
		(898)負		14:30	(892)勝	(892)負
					(897)勝	(897)負
				O・R	⑤ の両チーム	⑤ の両チーム
		(897)勝	搬出 岩崎	⑤	(895) 男子 選手権 決勝	(900) 男子 選手権 3位決定戦
		(897)負		16:00	(893)勝	(893)負
					(898)勝	(898)負
				O・R	④ の両チーム	④ の両チーム
		⑥				
		O・R				
		⑦				
		O・R				
		⑧				
		O・R				

日	会場	コート主任	時間	Aコート	
12月24日(祝)	B & G 海洋センター	チーム	連盟	(901) 女子-オーバーエイジ40・50 T	
		大黒天	搬入	①	5 デイジーダック
			原田	10:00	1 ARASHI
				O・R	② の両チーム
		デイジーダック	原田・田所	②	(902) 女子-オーバーエイジ40・50 U
				11:15	5 ZERO'
					1 大黒天
				O・R	① の両チーム
			るいちゆ	③	(903) 女子-オーバーエイジ40・50 T
				12:30	3 亜仁麻留
					2 はんなあず
				O・R	④ の両チーム
			亜仁麻留	④	(904) 女子-オーバーエイジ40・50 U
				13:45	3 Happiness
					2 るいちゆ
				O・R	③ の両チーム
				⑤	
				O・R	
				⑥	
				O・R	
		⑦			
		O・R			
		⑧			
		O・R			

日	会場	コート主任		時間	Aコート		Bコート			
		チーム	連盟							
1 月 12 日 (土)	東淀川体育館	(704)負		①	(911) トライアル A		(915) トライアル B			
					1	選手権1次(721)負	1	選手権1次(722)負		
		(664)負		10:00	3	選手権1次(662)負	3	選手権1次(661)負		
					O・R	② の両チーム		③ の両チーム		
		(661)負		②	(912) トライアル C		(916) トライアル D			
					1	選手権1次(723)負	1	選手権1次(724)負		
		(662)負		11:15	3	選手権1次(664)負	3	選手権1次(665)負		
					O・R	① の両チーム		① の両チーム		
		(665)負		③	(913) トライアル E		(917) トライアル F			
					1	選手権1次(725)負	1	選手権1次(726)負		
		(705)負		12:30	3	選手権1次(666)負	3	選手権1次(704)負		
					O・R	④ の両チーム		② の両チーム		
		(666)負		④	(914) トライアル A					
					2	選手権1次(663)負				
				13:45	4	選手権1次(705)負				
					O・R	③ の両チーム				
				⑤						
				O・R						
				⑥						
				O・R						
		⑦								
		O・R								
		⑧								
		O・R								

日	会場	コート主任		時間	Aコート		Bコート			
		チーム	連盟							
1 月 12 日 (土)	千島体育館	三井化学		①	(931) 男子-チャレンジII つ		(933) 男子-チャレンジII て			
					3	高津組	3	G6		
		STAY COOL		18:00	2	Green Wolf	2	バンビーナ		
					O・R	② の両チーム		② の両チーム		
高津組		②	(932) 男子-チャレンジII と		(934) 男子-チャレンジII な					
			3	STAY COOL	3	Ultimate.C				
G6		19:15	2	FIFTY RIVERS	2	三井化学				
			O・R	① の両チーム		① の両チーム				

日	会場	コート主任		時間	Aコート		Bコート			
		チーム	連盟							
1 月 13 日 (日)	千島体育館	Tigers		①	(936) 男子-チャレンジII た		(938) 男子-チャレンジII ち			
					1	日本生命	1	BFS		
		Quickmon key		18:00	4	MARBLE	4	JR東海 関西支社		
					O・R	② の両チーム		② の両チーム		
日本生命		②	(937) 男子-チャレンジII つ		(939) 男子-チャレンジII て					
			1	Quickmonkey	1	Tigers				
BFS		19:15	4	REDIANT	4	Flying Chicks				
			O・R	① の両チーム		① の両チーム				

日	会場	コート主任		時間	Aコート	
		チーム	連盟		(941)	エンジョイ W
1月14日 (祝)	B & G 海洋センター	Retires	搬入	①	1	FLIPPERS
			原田		3	オリーブ
		FLIPPERS	田所	O・R	② の両チーム	
				②	(942)	エンジョイ X
		1			Retires	
		3		池田さつきクラブ		
		B.B.Cジェイズ	田所	O・R	① の両チーム	
				③	(943)	エンジョイ Y
		1			Green Wolf	
		3		G.peace		
		Green Wolf	原田	O・R	④ の両チーム	
				④	(944)	エンジョイ Z
		1			B.B.Cジェイズ	
		3		マミーズ		
UNITE	原田	O・R	③ の両チーム			
		⑤	(945)	女子-チャレンジ Q		
1			選手権1次(762)負			
4		フェアリーズ				
(762)負	原田	O・R	⑥ の両チーム			
		⑥	(946)	女子-チャレンジ R		
1			UNITE			
4		rare AIR				
	原田	O・R	⑤ の両チーム			
		⑦				
O・R						
		原田	⑧			
	O・R					

日	会場	コート主任		時間	Aコート		Bコート	
		チーム	連盟		(951)	9-12順位決定 女子	(957)	9-16順位決定 男子
1月14日 (祝)	臨海スポーツセンター	(779)負	搬入	①		(777)負		(757)負
			(759)負		渡辺		(778)負	
		(777)負	渡辺	O・R	② の両チーム			
				②	(952)	9-12順位決定 女子	(958)	9-16順位決定 男子
		1			(779)負		(759)負	
		3		(780)負		(760)負		
		(823)負	渡辺	O・R	① の両チーム			
				③	(953)	5-8順位決定 女子	(959)	女子-チャレンジ P
		1			(821)負		選手権1次(755)負	
		2		(822)負		選手権1次(761)負		
		(762)負	渡辺	O・R	④ の両チーム			
				④	(954)	5-8順位決定 女子	(1055)	女子-チャレンジ Q
		3			(823)負		HOT BALLER'S	
		2		(824)負		TWISTERS		
(821)負	岩崎	O・R	③ の両チーム					
		⑤	(955)	男子-チャレンジ II た	(961)	男子-チャレンジ II ち		
3			SaladBall		Paradox			
2		大日本住友製薬		ろんぐ団大阪				
BAD DAY	岩崎	O・R	⑥ の両チーム					
		⑥	(956)	男子-チャレンジ II に	(962)	男子-チャレンジ II に		
1			BAD DAY		パナソニックES			
3		エイトハーブ		OASIS				
エイトハーブ	岩崎	O・R	⑤ の両チーム					
		⑦						
O・R								
SaladBall		岩崎	⑧					
	O・R							

日	会場	コート主任		時間	Aコート	Bコート
1 月 19 日 (土)	東 淀 川 体 育 館	チーム	連盟	① 10:00	(971) 9-16順位決定 男子 (827)勝	(977) 男子-チャレンジII そ 5 蝶理
		損保ジャパン日本興亜 (958)勝	志賀		O・R	② の両チーム
		Rocket's (828)勝		② 11:15	(972) 9-16順位決定 男子 (957)勝	(978) 男子-チャレンジII さ 2 D-KIDS
		ZEN法律事務所 住友化学	O・R		① の両チーム	① の両チーム
		ディノクス(o50) KRD	加藤・小林	③ 12:30	(973) 男子-チャレンジII さ 5 ディノクス(o50)	(979) 男子-チャレンジII し 5 KRD
					O・R	④ の両チーム
		On off ハアソニック本社技術部門	④ 13:45	(974) 男子-チャレンジII す 5 ディノクス(o40)	(980) 男子-チャレンジII せ 5 オラクル	
				O・R	③ の両チーム	③ の両チーム
		オージス総研 東京海上日動火災保険	⑤ 15:00	(975) 男子-チャレンジII し 2 SHIELD	(981) 男子-チャレンジII す 2 HORNET	
				O・R	⑥ の両チーム	⑥ の両チーム
			⑥ 16:15	(976) 男子-チャレンジII せ 2 HOT BALLER'S	(982) 男子-チャレンジII そ 2 日本ペイント	
				O・R	⑤ の両チーム	⑤ の両チーム
			⑦			
			O・R			
			⑧			
			O・R			

日	会場	コート主任		時間	Aコート	Bコート
1 月 26 日 (土)	東 淀 川 体 育 館	チーム	連盟	① 18:00	(991) 男子-チャレンジII と 1 猛	(993) 男子-チャレンジII な 1 UP-BEAT
		BAD DAY	加藤・小林		O・R	② の両チーム
		エイトハーブ		② 19:15	(992) 男子-チャレンジII に 3 エイトハーブ	(994) 男子-チャレンジII に 1 BAD DAY
		UP-BEAT	O・R		① の両チーム	① の両チーム
		TEKKO			2 パナソニックES 4 OASIS	

日	会場	コート主任		時間	Aコート	Bコート
2 月 2 日 (土)	千 島 体 育 館	チーム	連盟	① 18:00	(996) 男子-チャレンジII す 2 HORNET	
		オラクル	藤田		O・R	② の両チーム
		HORNET		② 19:15	(997) 男子-チャレンジII せ 2 HOT BALLER'S	
			O・R		① の両チーム	
				5 オラクル		

日	会場	コート主任		時間	Aコート		Bコート			
		チーム	連盟							
2月9日 (土)	千島体育館	小林		① 10:00	(1001) トライアル A	(1005) トライアル F	1	選手権1次(721)負	3	選手権1次(704)負
					4	選手権1次(705)負	2	選手権1次(727)負		
					O・R	②の両チーム	③の両チーム			
				② 11:15	(1002) トライアル B	(1006) トライアル C	3	選手権1次(661)負	3	選手権1次(664)負
					2	選手権1次(701)負	2	選手権1次(702)負		
					O・R	①の両チーム	①の両チーム			
				③ 12:30	(1003) トライアル D	(1007) トライアル E	3	選手権1次(665)負	3	選手権1次(666)負
					2	選手権1次(703)負	2	選手権1次(728)負		
					O・R	④の両チーム	②の両チーム			
		④ 13:45	(1004) トライアル A		3	選手権1次(662)負				
			2	選手権1次(663)負						
			O・R	③の両チーム						
		⑤ 15:00	オラクル	(631) 男子-チャレンジII さ	4	損保ジャパン日本興亜	4	東京海上日動火災保険		
			ディノニクス(o40)	5	ディノニクス(o50)	5	KRD			
			O・R	⑥の両チーム	⑥の両チーム					
		⑥ 16:15	KRD	(632) 男子-チャレンジII す	4	オービス総研	4	パナソニック本社技術部門		
			ディノニクス(o50)	5	ディノニクス(o40)	5	オラクル			
			O・R	⑤の両チーム	⑤の両チーム					
		⑦								
			O・R							
			⑧							
		O・R								

日	会場	コート主任		時間	Aコート		Bコート	
		チーム	連盟					
2月10日 (日)	臨海スポーツセンター	渡辺	渡辺	① 10:00	(826)負	搬入	(1021) 11位決定戦 男子	(1026) 11位決定戦 女子
					(954)負	渡辺	(971)負	(951)負
					O・R	③の両チーム	③の両チーム	
				② 11:15	(972)負	渡辺	(1022) 9位決定戦 男子	(1027) 9位決定戦 女子
					(952)負		(971)勝	(951)勝
					O・R		①の両チーム	①の両チーム
				③ 12:30	(972)勝	渡辺	(1023) 7位決定戦 男子	(1028) 7位決定戦 女子
					(952)勝		(825)負	(953)負
					O・R		②の両チーム	②の両チーム
		④ 13:45	CHA ONE	岩崎	(1024) 男子-チャレンジI お	(1029) 男子-チャレンジI か		
			法曹バスケットボール		3 RAID	3 大阪市消防局		
			O・R		⑤の両チーム	⑤の両チーム		
		⑤ 15:00	大阪市消防局	岩崎	(1025) 男子-チャレンジI き	(1030) 男子-チャレンジI く		
			RAID		3 CHA ONE	3 法曹バスケットボール		
			O・R		④の両チーム	④の両チーム		
		⑥		岩崎				
			O・R					
		⑦		岩崎				
			O・R					
		⑧		岩崎				
			O・R					

日	会場	コート主任		時間	Aコート		Bコート				
		チーム	連盟								
2月11日(祝)	東和薬品ラクトブドーム(門真スポーツセンター)	TYT	搬入	①	(1031) 男子-チャレンジ I あ	(1037) 男子-チャレンジ I い	1	Revengers	1	Rukiies	
		SPARRO WS	岩崎		10:00	4	strong bonds	4	美津濃株式会社		
					O・R	②の両チーム		②の両チーム			
		Rukiies	小林	②	(1032) 男子-チャレンジ I う	(1038) 男子-チャレンジ I え	1	TYT	1	SPARROWS	
		Revengers			11:15	4	ENDLICHERI	4	JR西日本		
					O・R	①の両チーム		①の両チーム			
		関西電力		③	(1033) 男子-チャレンジ I あ	(1039) 男子-チャレンジ I い	3	岩谷産業	3	scudetto	
		ファストウイングス	12:30		2	Nice OTS	2	ORIGINAL W.L.S			
					O・R	④の両チーム		④の両チーム			
		scudetto	岩崎	④	(1034) 男子-チャレンジ I う	(1040) 男子-チャレンジ I え	3	蒲公英	3	ファストウイングス	
		岩谷産業			13:45	2	関西電力	2	ジェニユイン		
					O・R	③の両チーム		③の両チーム			
		三起電気		⑤	(1035) 男子-チャレンジ I お	(1041) 男子-チャレンジ I か	1	Ares	1	PORKY'S	
		O'SANS	15:00		4	SLY FOX	4	大阪市役所			
					O・R	⑥の両チーム		⑥の両チーム			
		PORKY'S	岩崎	⑥	(1036) 男子-チャレンジ I き	(1042) 男子-チャレンジ I く	1	O'SANS	1	EVESSA COLLEGE	
SLY FOX	16:15	4			大阪山田クラブ	4	三起電気				
			O・R	⑤の両チーム		⑤の両チーム					
			⑦								
			O・R								
			⑧								
			O・R								

日	会場	コート主任		時間	Aコート				
		チーム	連盟						
2月11日(祝)	B & G 海洋センター	Happiness	搬入	①	(1051) 女子-オーバーエイジ40・50 T	2	はんなあず		
			原田		10:00	4	オーキッド		
					O・R	②の両チーム			
		はんなあず	田所	②	(1052) 女子-オーバーエイジ40・50 U	5	ZERO'		
					11:15	3	Happiness		
					O・R	①の両チーム			
					③	(1053) 女子-オーバーエイジ40・50 T	5	デイジーダック	
			12:30	3		亜仁麻留			
					O・R	④の両チーム			
				④	(1054) 女子-オーバーエイジ40・50 U	2	るーちゅ		
			亜仁麻留		13:45	4	WEED		
					O・R	③の両チーム			
				⑤	(960) 女子-チャレンジ Q	1	選手権1次(762)負		
			Rude		15:00	2	TWISTERS		
					O・R	⑥の両チーム			
				⑥	(1056) 女子-チャレンジ R	3	Rude		
	選手権1次(762)負	16:15	2		Cuty's				
			O・R	⑤の両チーム					
			⑦						
			O・R						
			⑧						
			O・R						

日	会場	コート主任		時間	Aコート	Bコート	Cコート
		チーム	連盟				
2月17日(日)	岸和田市総合体育館	(761)負 (954)勝	搬入	① 10:00 O・R	(1061) 男子-1部決定戦 8位 9位	(1066) エンジョイ 1-4位順位決定 W1位 X1位	(1069) 女子-チャレンジカップ Q1位 R1位
			小林		③の両チーム	③の両チーム	③の両チーム
			小林		(1062) 男子-2部決定戦 11位 トライアルF1位	(1067) エンジョイ 1-4位順位決定 Y1位 Z1位	(1070) 女子-OA40・50 優勝決定戦 R1位 S1位
		男子1部 9位 R1位	小林	② 11:15 O・R	①の両チーム	①の両チーム	①の両チーム
		11位 U1位	新村	③ 12:30 O・R	(1063) 男子-2部決定戦 12位 トライアルE1位	(1068) 女子-チャレンジP 3 選手権1次(756)負 2 選手権1次(761)負	(1071) 5位決定戦 女子 (953)勝 (954)勝
		②の両チーム			②の両チーム	②の両チーム	
		男子2部 14位 男子2部 16位			④ 13:45 O・R	(1064) 男子-2部決定戦 13位 トライアルD1位	(1072) 男子-2部決定戦 15位 トライアルB1位
		男子2部 13位 男子2部 15位	新村	⑤ 15:00 O・R	(1065) 男子-2部決定戦 14位 トライアルC1位	(1073) 男子-2部決定戦 16位 トライアルA1位	
		搬出 渡辺	④の両チーム		④の両チーム		

日	会場	コート主任		時間	Aコート		Bコート		
		チーム	連盟						
2月17日(日)	千島体育館	X3位 チャレンジIIそ1位	深井	① 10:00	(1081) エンジョイ 5-8位順位決定	(1089) 男子-3部B決定戦	W2位	チャレンジIう3位	
					X2位	(1082) エンジョイ 5-8位順位決定	(1090) 男子-3部B決定戦	X2位	チャレンジIIす1位
					Z2位	③の両チーム	②の両チーム		
		チャレンジIIす1位	深井	② 11:15	(1082) エンジョイ 5-8位順位決定	(1090) 男子-3部B決定戦	Y2位	チャレンジIえ3位	チャレンジIIせ1位
					Z2位	①の両チーム	①の両チーム		
					チャレンジIIせ1位	③ 12:30	(1083) エンジョイ 9-12位順位決定	(1091) 男子-3部B決定戦	W3位
		X3位	②の両チーム	④の両チーム					
		チャレンジIIし1位	神波	④ 13:45	(1084) エンジョイ 9-12位順位決定	(1092) 男子-3部B決定戦	Y3位	チャレンジIか3位	チャレンジIIた1位
					Z3位	⑥の両チーム	③の両チーム		
					チャレンジIIつ1位	⑤ 15:00	(1085) 男子-3部B決定戦	(1093) 男子-3部B決定戦	チャレンジIあ3位
		Z3位	④の両チーム	⑥の両チーム					
		チャレンジIIた1位	神波	⑥ 16:15	(1086) 男子-3部B決定戦	(1094) 男子-3部B決定戦	チャレンジIい3位	チャレンジIく3位	チャレンジIIつ1位
					チャレンジIあ3位	⑤の両チーム	⑤の両チーム		
					チャレンジIき3位	⑦ 17:30	(1087) 女子-OA50 決定戦	(1095) 女子-OA40・50 7位決定戦	デイジーダック
		S2位	⑧の両チーム	⑧の両チーム					
		S3位	梅澤	⑧ 18:45	(1088) 女子-OA40・50 3位決定戦	(1096) 女子-OA40・50 5位決定戦	ZERO'	R2位	R3位
					S4位	⑦の両チーム	⑦の両チーム		
					ZERO'	⑦の両チーム	⑦の両チーム		

日	会場	コート主任		時間	Aコート		Bコート		
		チーム	連盟						
2月23日(土)	東淀川体育館	(1069)勝	志賀	① 18:00	(1111) エンジョイ 9位順位決定	(1113) エンジョイ 11位順位決定	(1082)勝	(1082)負	
					(1081)負	(1082)勝	(1083)勝	(1083)負	
		(1083)勝	志賀	② 19:15	(1112) 女子-チャレンジカップ決勝	(1114) エンジョイ 7位順位決定	P1位	(1068)負	(1081)負
					(1083)勝	①の両チーム	①の両チーム		

日	会場	コート主任		時間	Aコート		Bコート		
		チーム	連盟						
2月24日(日)	千島体育館	(1067)負	深井	① 18:00	(1116) 男子-3部B決定戦	(1118) エンジョイ 5位順位決定	チャレンジIIて1位	(1068)勝	
					チャレンジIIに1位	チャレンジIIと1位	(1081)勝		
		(1081)勝	深井	② 19:15	(1117) 男子-3部B決定戦	(1119) エンジョイ 3位順位決定	チャレンジIIな1位	(1066)負	(1067)負
					チャレンジIIと1位	①の両チーム	①の両チーム		

日	会場	コート主任		時間	Aコート		Bコート		
		チーム	連盟						
2月24日(日)	丸善インテックアリーナ	女子1部12位	加藤・小林	① 18:00	(1121) エンジョイ 1位順位決定	(1066)勝	(1067)勝		
					(1066)勝	②の両チーム			
		(1066)勝	加藤・小林	② 19:15	(1122) 女子-2部決定戦	12位	チャレンジカップ1位		
					①の両チーム				